

ST 49 03/20

scheda tecnica

technical sheet

technisches Datenblatt

fiche technique

090-091

MANZÙ

DESIGN PIO MANZÙ

Alias

ITA

ISTRUZIONI PER L'USO

Utilizzare la poltrona e il pouf con le gambe appoggiate ad un pavimento orizzontale e rigido (non cedevole). Eseguire le operazioni di movimentazione con cura. Per montare la poltrona appoggiare la scocca capovolta su un piano pulito e morbido, quindi fissare il basamento con la minuteria a corredo ponendo attenzione all'orientamento della piastra (vedi fig.1 e 2).

MANUTENZIONE

Parti metalliche verniciate:

utilizzare un panno morbido leggermente umido. Rimuovere eventuali macchie tenaci mediante una soluzione di acqua e detersivi liquidi neutri. Dopo la pulizia asciugare la superficie. Non usare detersivi abrasivi, alcool, solventi, trielina, ammoniaca o acetone; queste sostanze possono infatti alterare in modo irreversibile le caratteristiche della finitura superficiale.

Parti metalliche lucidate/cromate:

utilizzare una soluzione di acqua ed alcool. Non usare detersivi abrasivi, solventi, trielina, ammoniaca o acetone; queste sostanze possono infatti alterare in modo irreversibile le caratteristiche della finitura superficiale.

Rivestimenti in pelle:

utilizzare un panno morbido e asciutto. Qualora si presentassero delle macchie, si possono trattare con un panno o con del cotone idrofilo umido, oppure con dei prodotti delicati come sapone neutro o latte detergente. Non strofinare mai le superfici da trattare, ma tamponare dall'esterno verso l'interno della macchia ed asciugare immediatamente dopo il trattamento. Non usare prodotti abrasivi o aggressivi come solvente, smacchiatori, etc. Non usare mai il vapore.

MATERIALE E TECNOLOGIE IMPIEGATE

Poltrona e pouf con scocca portante in poliuretano compatto costampata con poliuretano espanso flessibile. Seduta centrale removibile in poliuretano espanso sagomato. Poggiatesta poltrona regolabile in poliuretano espanso flessibile costampato con inserto in legno, guida di scorrimento in acciaio zincato.

Rivestimento in pelle di vari colori o con scocca esterna in poliuretano verniciato nero.

Basamento in fusioni di alluminio verniciate in vari colori o lucidate assemblate tramite minuteria metallica; piastra di fissaggio in acciaio verniciato. Piedini in Nbr 80 colore nero.

È VIETATO

- salire in piedi sul prodotto;
 - sedersi sullo schienale o farne uso diverso da quello previsto;
 - dondolarsi o sollevarsi sulle gambe; - svolgere azioni che potrebbero danneggiare il rivestimento o le finiture;
 - usare prodotti di pulizia diversi da quelli prescritti se non specifici per il materiale da trattare;
 - lasciare oggetti molto pesanti per lunghi periodi sulla seduta;
- per non compromettere il normale ritorno del materiale di imbottitura sottoposto a sforzo.

AVVERTENZE

Una volta dismesso, il prodotto non va disperso nell'ambiente ma conferito ai sistemi pubblici di smaltimento.

EN

INSTRUCTION

Use the coat-stand with the four legs rested on a horizontal, rigid (solid) floor. Before assembling the upper part of the coat-stand fix any accessories putting the ring through the pins in the tube (with the bi-adhesive upward) at the height you wish (picture1). Remove the bi-adhesive film and insert the empty pocket or the tray pressing slightly in order to stick the glue. Insert the upper part of the coat stand removing the two strips which are keeping together the 4 arm (fig.2). If necessary adjust the feet turning the rubber inserts as shown in the fig.3.

MAINTENANCE

Stove enamelled metal details:

use a soft, slightly damp cloth. To remove hard stains use a mix of water and neutral liquid detergents. Dry carefully the surface afterwards. Do not use abrasive detergents, solvents, trichloroethylene, ammonia or acetone, as these substances can damage the surface irreversibly.

Polished and chromed metal details:

use a water and alcohol solution. Do not use abrasive detergents, solvents, trichloroethylene, ammonia or acetone, as these substances can damage the surface irreversibly

Leather covers:

use a dry, soft cloth. If any stains appear you can treat them with a slightly wet cloth or cotton wool, or delicate products such as neutral soap or cleansing milk. Do not rub the surface: dab the stain from the exterior toward the interior and dry immediately after the treatment. Do not use abrasive or aggressive products such as solvents stain removers etc. Do not use steam.

MATERIALS AND TECHNOLOGIES USED

Armchair and octoman with seat and back shell in compact polyurethane moulded together with expanded polyurethane. Removable central seat in shaped expanded polyurethane. Adjustable headrest in expanded polyurethane moulded together with wood insert, sliding rail in galvanized steel. Upholstery in leather in different colors or with external shell in black lacquered polyurethane.

Base in die-cast stove enamelled aluminium in different colors or polished assembled through the metal screws; fixing plate in stove enameled steel.

Feet in Nbr 80 black color.

DO NOT

- stand on the product;
- sit on the backrest or use it for purposes other than those it was designed for;
- to rock it or raise the legs;
- use it wrongly so that covers and finishes could be damaged;
- do not use cleaning products other than recommended;
- do not leave any heavy objects for a long period on the upholstered parts.

WARNING

Do not dispose of the product in the environment when you have finished using it but deliver it to a public disposal facility.

DE

GEBRAUCHSANWEISUNG

Nutzen Sie den Schalensessel und den Hocker auf einen ebenen und harten (nicht nachgebenden) Fussboden. Bewegen Sie die Möbel mit Vorsicht und Sorgfalt. Zur Montage des Sessels legen Sie die Sitzschale umgedreht auf einen sauberen und weichen Untergrund und fixieren Sie das Fussgestell mittels den mitgeliefertem Werkzeug.

Achten Sie auf die Ausrichtung der Befestigungsplatte. (siehe Zeichnung 1+2).

WARTUNG

Teile aus Metall lackiert:

Ein weiches, leicht angefeuchtetes Tuch verwenden. Zum Entfernen hartnäckiger Flecken eine Lösung aus Wasser und neutrale Flüssigreiniger verwenden. Die behandelten Flächen sofort abtrocknen. Keinesfalls Scheuermittel, Alkohol, Lösungsmittel, Trichloräthylen, Ammoniak oder Aceton benutzen, da diese Substanzen die Eigenschaften der Lackierung irreversibel verändern könnten.

Teile aus Metall poliert/verchromt:

Eine Lösung aus Wasser und Alkohol verwenden. Keinesfalls Scheuermittel, Lösungsmittel, Trichloräthylen, Ammoniak oder Aceton benutzen, da diese Substanzen die Eigenschaften die Oberfläche irreversibel verändern könnten.

Bezug aus Leder:

Ein weiches, trockenes Tuch benutzen. Eventuelle Flecken mit einem Tuch bzw. mit Verbandwatte, angefeuchtet mit Wasser oder einem sanften Produkt wie neutraler Seife oder Reinigungsmilch entfernen. Die zu behandelnde Stelle keinesfalls reiben, sondern den Fleck von außen nach innen abtupfen und die Fläche anschließend sofort abtrocknen. Keine Scheuermittel oder aggressive Reiniger wie Lösungsmittel, Fleckentferner usw. verwenden. Keinen Dampf verwenden.

MATERIALIEN UND TECHNOLOGIE

Sessel und Hocker mit einer tragenden Schale aus kompaktem Poliurethan und flexiblen Poliurethan Schaumstoff. Zentrales herausnehmbares Sitzkissen aus profiliertem Poliurethanschaum. Regulierbare Kopfstütze des Sessels aus flexiblem Poliurethan mit Holzeinsätzen und einer Leitschiene aus verzinktem Stahl. Bezug aus Leder in verschiedenen Farben oder mit Aussenschale aus Polyurethan schwarz lackiert.

Fussgestell aus Aluminiumguss, lackiert in verschiedenen Farben oder poliert. Zusammengebaut mittels Metallschrauben; Befestigungsplatte aus lackiertem Stahl. Gleiter aus schwarzem NBR 80 Gummi.

VERMEIDEN SIE ES

- Mit den Füßen auf dem Produkt zu stehen;
- sich auf die Rückenlehne zu setzen oder das Produkt für einen nicht vorgesehenen Zweck zu verwenden;
- zu schaukeln oder sich auf den Beinen abzustützen;
- die Maßnahmen, die den Bezug oder die Materialien beschädigen können, auszuführen;
- andere Reinigungsmittel zu verwenden als die vorgeschriebenen;
- lassen sie keine schweren Gegenstände über einen längeren Zeitraum auf den gepolsterten Teilen liegen.

HINWEISE

Am Ende der Nutzungsdauer das Produkt bei einer öffentlichen Sammelstelle entsorgen.

FR

MODE D'EMPLOI

Utiliser le fauteuil et le pouf en veillant à ce que les pieds reposent sur un plancher horizontal et rigide (ne s'affaissant pas). Mouvementer avec soins. Pour monter le fauteuil appuyer la coque inversée sur un plan propre et souple et fixer le piètement avec les vis fournies en faisant attention à la position de la plaque (voir fig. 1 et 2).

ENTRETIEN

Parties métalliques laquées:

utiliser un chiffon doux légèrement humidifié.

Pour enlever les taches tenaces utiliser un mélange d'eau et des détergents liquides neutres puis essuyer tout de suite les surfaces.

Ne jamais utiliser de détergents abrasifs, d'alcool, de solvants, de trichloréthylène, d'ammoniaque ni d'acétone; ces substances peuvent en effet endommager irrémédiablement l'aspect de la finition superficielle.

Teile aus Metall poliert/verchromt:

Eine Lösung aus Wasser und Alkohol verwenden. Keinesfalls Scheuermittel, Lösungsmittel, Trichloräthylen, Ammoniak oder Aceton benutzen, da diese Substanzen die Eigenschaften der Oberfläche irreversibel verändern könnten.

Revêtements en cuir:

utiliser un chiffon doux et sec. En cas de taches, traiter avec un chiffon ou du coton hydrophile humide ou avec des produits doux comme les avon neutre ou le lait nettoyant. Ne jamais frotter les surfaces à traiter mais tamponner de puis l'extérieur vers l'intérieur de la tache et sécher immédiatement après le traitement. Ne pas utiliser de produits abrasifs ou agressifs comme les solvants, les détachants, etc.. Ne jamais utiliser de vapeur.

MATERIAU ET TECHNOLOGIES UTILISEES

Armchair and octoman with seat and back shell in compact polyurethane moulded together with expanded polyurethane. Removable central seat in shaped expanded polyurethane.

Adjustable headrest in expanded polyurethane moulded together with wood insert, sliding rail in galvanized steel. Upholstery in leather in different colors or with external shell in black lacquered polyurethane.

Base in die-cast stove enamelled aluminium in different colors or polished assembled through the metal screws; fixing plate in stove enameled steel.

Feet in Nbr 80 black color.

À EVITER

- se mettre debout sur le produit;
- s'asseoir sur le dossier ou l'utiliser autrement que prévu;
- se balancer ou se lever sur les pieds;
- exécuter des actions qui pourraient endommager le revêtement ou les finitions;
- utiliser des produits de nettoyage différents de ceux prescrits si pas spécifiques pour le matériau à traiter;
- laisser des objets très lourds sur l'assise pour une longue période pour ne pas compromettre le rendement normal du matériau de rembourrage soumis à un effort.

AVERTISSEMENTS

Quand le produit n'est plus utilisé, ne pas le jeter dans la nature mais le confier aux structures publiques autorisées à l'élimination.

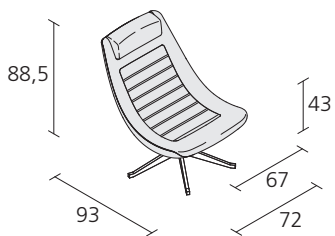

MANZÙ 090

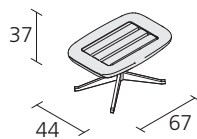

MANZÙ 091

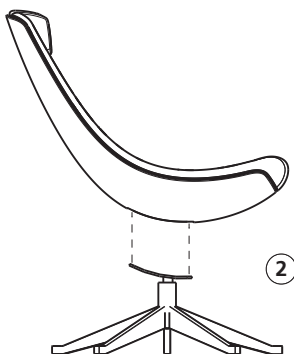
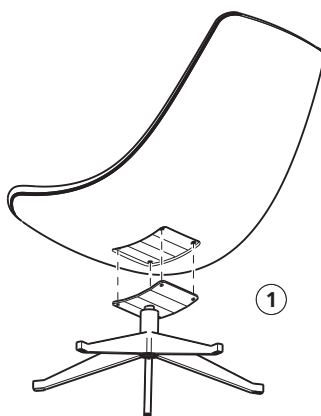

IT

*Alias declina ogni responsabilità per danni causati a cose o persone da un non corretto uso del prodotto.
Maggiori informazioni sul prodotto, sui materiali e sulle finiture sono disponibili a richiesta.
In ottemperanza al DL 206/2005*

EN

*Alias declines any liability for damages caused to persons or things for incorrect use of the product.
Further information on the product, materials and finishes are available upon request.
In compliance with the DL 206/2005*

DE

*Alias lehnt jegliche Verantwortung ab für Sach- oder Personenschäden, welche durch eine nicht korrekte Verwendung des Produkts verursacht werden.
Mehrere Angaben über das Produkt, Materialien und Ausführungen sind auf Anfrage erhältlich.
Laut dem Gesetz DL 206/2005*

FR

*Alias décline toute responsabilité pour les dommages aux choses ou aux personnes dus à une utilisation incorrecte du produit.
Toutes informations concernant le produit, les matériaux et les finitions sont disponibles sur demande.
Conformément à DL 206/2005*

Alias S.r.l. a Socio Unico - Via delle Marine, 5
I-24064 Grumello del Monte (Bergamo)
tel +39 035 44 22 511
info@alias.design

alias.design